

Муниципальное бюджетное учреждение дополнительного образования  
«Центр развития творчества детей и юношества»  
Ленинского района г.Барнаула  
(МБУДО «ЦРТДиЮ»)

## Методические рекомендации «Контурная резьба по дереву»

**Автор-составитель:**

Старцева Тамара Ивановна,  
Педагог дополнительного образования  
МБУДО «ЦРТДиЮ»  
e-mail: [Fan.toma97@mail.ru](mailto:Fan.toma97@mail.ru)

Барнаул  
2022

## Содержание

<b>Пояснительная записка.....</b>	<b>3</b>
<b>Раздел 1. Особенности контурной резьбы по дереву.....</b>	<b>4</b>
Тема 1.1. Особенности техники.....	4
Тема 1.2. Рабочие место резчика.....	4
Тема 1.3. Материалы и инструменты.....	5
<b>Раздел 2. Художественная обработка древесины.....</b>	<b>6</b>
Тема 2.1. Техника работы.....	6
Тема 2.2. Ошибки и как их избежать.....	9
<b>Раздел 3. Поэтапное выполнение контурной резьбы по дереву.....</b>	<b>9</b>
Тема 3.1. Подготовка материалов и инструментов.....	9
Тема 3.2. Подготовка рисунка и перевод его на изделие.....	10
Тема 3.3. Подготовка поверхности изделия. Этапы контурной резьбы по дереву. Отделка изделия лаком .....	12
<b>Список литературы.....</b>	<b>16</b>
<b>Приложение.....</b>	<b>17</b>

### Пояснительная записка

Резьба по дереву - это одно из занятий на стыке искусства и ремесла, которое человек освоил, наверное, одним из первых. Тем не менее, это любимое хобби и для многих современных людей. Тот, кто желает овладеть всеми премудростями создания объёмного рисунка на древесине, должен сначала узнать ряд тонкостей.

Контурная резьба по технике ее исполнения является самой простой. Действительно, линейный, несколько углубленный рисунок из прямых, извилистых или ломаных линий в виде двухгранной или полукруглой выемки на ровной поверхности древесины, четко очерчивающий контур изображения, выглядит несколько резким и жестковатым.

Эта техника широко применяется в русской народной резьбе: в ней выполнены различные орнаменты на деревянных резных элементах дома, в декоративных резных панно, при изготовлении мебели, посуды, сувениров. Отсутствие рельефа в контурной резьбе не снижает ее художественной выразительности. Контуром режут всевозможные элементы орнамента — прожилки, сетки, детали крупных элементов композиций, разные по глубине и ширине линии, выборка фона вокруг линейных, орнаментальных или фигурных композиций, а также сочетание с другими видами резьбы имеют очень большое распространение.

Предметы, изготовленные своими руками, всегда отличаются особой энергетикой и теплотой. Интерес к творчеству может проснуться как в детском возрасте, так и в более зрелом. А вариантов для воплощения идей множество.

Научившись создавать красивые работы, можно использовать свои навыки, украшая жилище, делая его более уютным. Можно делать доски, подносы, картины, полочки, шкатулки и другие предметы, где будет применена контурная резьба. Научиться работать с деревом, создавая свои маленькие шедевры, не так сложно, главное, иметь желание и проявить терпение, поскольку для этого понадобится определенное время и усидчивость. Не все может получиться с первого раза, но нужно к этому стремиться.

Композиция может включать в себя разные темы. Это могут быть просто абстрактные узоры, а также растения, цветы, звери, птицы, натюрморты и пейзажи, сказочные сюжеты. Но более сложные картины можно воспроизвести после того, как начинающий резчик набьет руку и будет замечен прогресс.

Эскизы для начинающих должны выглядеть просто, чтобы их можно было легко претворить жизнь и не потерять интерес к резьбе по дереву. Можно придумать несложный узор самому или посмотреть уже готовые картинки.

Впоследствии после некоторых экспериментов с готовыми рисунками можно будет придумать и что-то свое.

## Раздел 1. Особенности контурной резьбы по дереву

### Тема 1.1. Особенности техники

Определение понятия «контурная резьба» говорит о том, что это разновидность орнаментального искусства, которое было широко распространено еще в XV веке. Контурно-рельефная резьба присутствовала на предметах многих народов.

Особенности техники заключаются в том, что рисунок воспроизводится на деревянной плоскости за счет углубленных линий, которые по глубине и ширине не изменяются на протяжении всего изображения. Однако художник вправе экспериментировать и вносить изменения в свое произведение.

Контурная резьба требует навыков свободного владения инструментом, аккуратности и внимания.

### Тема 1.2. Рабочее место резчика

Работа с острым инструментом должна проводиться за верстаком, который отвечает всем требованиям устойчивости и прочности. Если нет возможности сделать такой верстак, можно ограничиться столешницей. Она может быть любого размера. Столешница всегда должна быть гладкой и чистой. Нередко при работе нож соскальзывает и попадает в стол. Образуются зазубрины, их нужно убирать. Профессионалы всегда следят за состоянием поверхности верстака.

Доска, на которой вырезается орнамент, тщательно закрепляется струбцинами. Работу на коленках, на неустойчивом столе или табурете нужно исключить.

Рабочий стол для резьбы по дереву должен быть хорошо освещен. Можно установить его возле окна.

## РАБОЧЕЕ МЕСТО РЕЗЧИКА

Рабочее место резчика по дереву может состоять из обыкновенного стола и стула, а также из верстаков, приспособленных и оборудованных для этих целей. Высота крышки верстака должна быть на уровне локтя резчика. Свет должен падать спереди и слева. Обработываемые изделия крепят на верстаке клиньями или винтовыми зажимами.

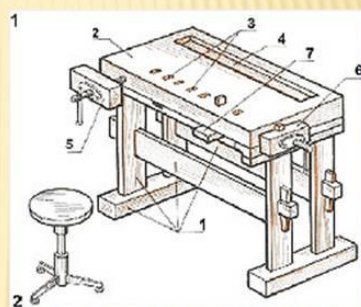

### Тема 1.3. Материалы и инструменты

Чтобы начать осваивать данный вид творчества и даже сделать самое простое изделие, нужно подготовить необходимые материалы и инструменты. Могут пригодиться как обычные, которые используются в любой работе, так и профессиональные, без которых не получится создать четкий и качественный узор.

Мастерство исполнения играет немаловажную роль. Но лишь с правильно подобранными и тщательно наточными инструментами мастер может продемонстрировать свои умения в полную силу.

Точить стамески нужно часто. Иногда рекомендуют делать это перед началом работы, но чаще всего стамески готовят заранее. Нельзя допускать работу тупым инструментом. **Это опасно. Ненаточенная стамеска чаще срывается, и можно получить серьезную травму.**

#### Правила безопасности при работе с долотами и стамесками

Так как инструмент имеет острую режущую часть, то всякая потеря внимания во время работы неизбежно ведет к травме, поэтому при работе стамеской нужна предельная внимательность и знание основных правил пользования ею.

- Перед началом работы нужно проверить рукоятку инструмента. Она должна быть надёжно насажена на хвостовик и не иметь трещин.
- Рукоятки долот должны иметь переднее и заднее предохранительные кольца.
- Запрещается резать стамеской на себя, с упором детали на грудь, с расположением детали на коленях, на весу и в направлении поддерживающей руки!!!
- Передавать инструмент следует рукояткой вперед.
- Хранить инструмент на верстаке в лотке, или на отдельном столике.

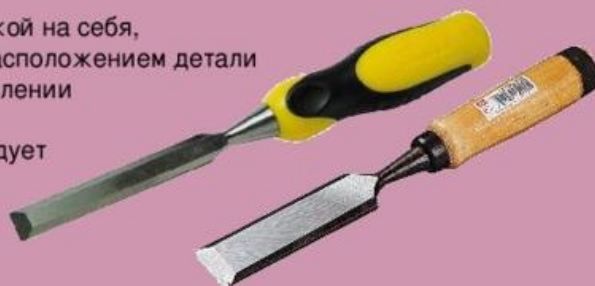

Для работы следует подготовить следующие инструменты:

- нож-косяк(силовой нож);
- стамески – плоские, полукруглые, уголкового, скобчатые;
- клюкарзы (специальный вид стамески, помогающий сделать углубления);
- напильник;
- надфили;
- ножовка по дереву или металлу;
- приспособление для зажима (струбцины);
- наждачная бумага разной зернистости;
- деревянные бруски.

Профессиональные инструменты для резьбы лучше приобретать высокого качества и не экономить на них.

Неправильно думать, что для первого опыта сойдут самые простые и дешевые экземпляры. Здесь действует совсем другое правило. Чем качественнее все приспособления, тем успешнее будет первый опыт. Так, возможно, возникнет

желание и дальше создавать красивые вещи своими руками и осваивать другие виды резьбы по дереву.

Не менее важное значение имеет и выбор материала. Не каждый вид древесины подходит для творчества. Вот какие материалы рекомендуют использовать резчики по дереву:

- липа;
- ольха;
- береза;
- бук;
- груша.

Дерево — материал пластичный и позволяет экспериментировать. Но, разрабатывая эскизы будущих шедевров, нужно учитывать, что древесина разных пород отличается.

Липа, береза или бук имеет одно направление волокон. Однако эти породы отличаются твердостью. Новичкам рекомендуют использовать липу (самым оптимальным материалом для новичка считается липа – податливый материал с достаточно мягкой структурой позволяет без особых усилий наносить рисунок) и только потом переходить к обработке изделий из березы и других твердых пород.

В процессе работы становится понятно, что одинаковые приемы работы не всегда уместны. Каждое дерево требует индивидуального подхода. Это тот момент, когда новичок начинает самостоятельно и творчески осмысливать процесс.

Хорошим вариантом считается и ольха, несмотря на то что этот вид древесины более плотный. Но найти его не всегда представляется возможным. К более твердым породам относят березу, но и она подходит для начинающих резчиков. Только нужно учитывать, что после высыхания береза подвержена деформации.

Дуб позволяет делать идеальные работы, но при наличии острого инструмента и определенного опыта мастера. А вот груша благодаря своей плотности и однородности позволяет делать самую тонкую работу. Материалы, как и инструменты, нужно подбирать тщательно, чтобы работать было легко и приятно.

## **Раздел 2. Художественная обработка древесины**

### **Тема 2.1. Техника работы**

Художественная обработка древесины в технике контурной резьбы подразумевает создание углубленных линий с помощью специальных стамесок и ножей. Главное для новичков – освоить штрихи-порезы, с помощью которых и будет создаваться композиция.

Резьба по дереву включает в себя определенные этапы:

- подготовку основы;
- выбор рисунка;
- нанесение эскиза на поверхность;
- вырезание картин;
- отделку.

Чтобы подготовить основу, нужно определиться, какой фон поверхности будет – светлый, темный, блестящий. Для получения светлого фона достаточно древесину обработать наждачной бумагой. Для темной поверхности потребуется тонировка. Блестящую заготовку можно получить благодаря черному лаку, который наносится на поверхность.

После того как основа подготовлена, можно приступать к работе. Нужно нанести рисунок(наиболее распространённые эскизы с изображением животного и растительного мира, пейзажные зарисовки).

Рисунок переводится на дерево с помощью кальки.

Вот так может выглядеть несложный узор, который подойдет для новичка в деле резьбы по дереву:



Красивый изящный цветок с длинными листьями можно попробовать вырезать самостоятельно, выбрав одну из техник исполнения, используя светлую основу, тонированную или черный лак. Такой рисунок будет смотреться в любом случае одинаково хорошо.

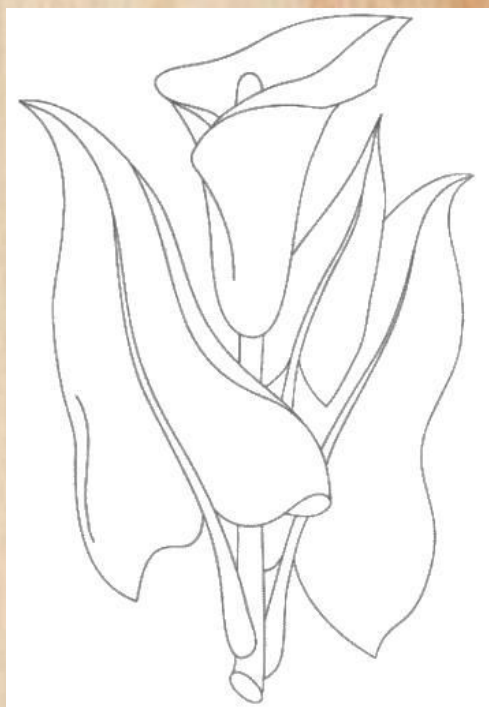

Более сложно вырезать на деревянной поверхности птицу, например, орла. Зато результат того стоит. Получится очень красивое изделие.



Интересная работа получится, если выбрать в качестве рисунка оленя. Можно попробовать изобразить любое животное, которое кажется наиболее простым в исполнении конкретному начинающему мастеру.

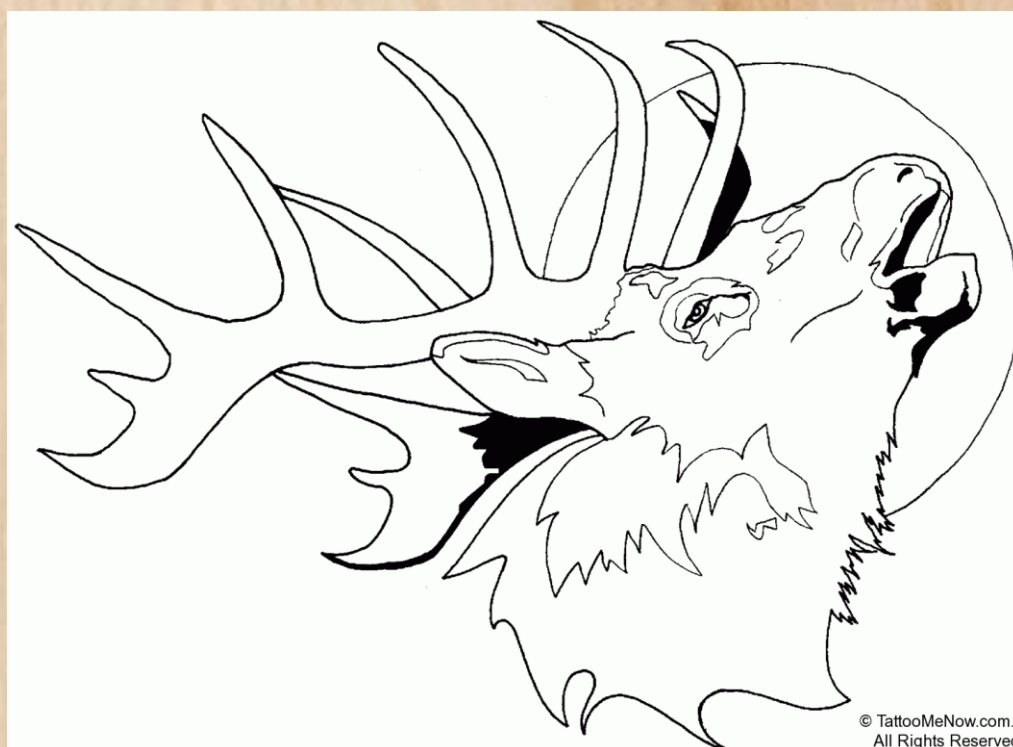

Затем осуществляется резка по подготовленным контурам. Существует два этапа в работе: надрезание и подрезание. Сначала острым ножом водят по рисунку, создавая контуры. Для этого прилагают определенные усилия. И нож

обязательно следует держать под небольшим углом. А затем уже производится подрезка линий рисунка, для этого нож в руке наклоняют в другую сторону.

Чтобы было удобно, заготовку можно поворачивать под любым углом, закрепляя в специальном приспособлении (струбцинах).

Если после окончания работы обнаружались определенные дефекты, нужно еще раз пройти по этим линиям острым резцом. После этого нужно произвести шлифовку изделия.

Заключительным этапом будет обработка древесины с рисунком морилкой, лаком или тонированной пропиткой. Кроме того, резьбу можно производить и по фанере. Этапы работы будут выглядеть так же, как и в случае с деревом.

## **Тема 2.2. Ошибки и как их избежать**

Чтобы обладать резьбой, требуется немало времени. И оно уходит не только на то, чтобы научиться работать с инструментом, но и на то, чтобы справляться с последствиями неудач и ошибок, которые совершаются по неопытности.

Профессионалы советуют обращать внимание на эти "мелочи", которые могут испортить финальный результат:

- Необходимо использовать только хорошо просушенную древесину;
- Не стоит поспешно углубляться в поверхности заготовки, все движения нужно совершать плавно и с минимальным давлением на инструмент;
- Необходимо учитывать специфику разных видов дерева, изучил её дополнительно, с разными типами древесины и работать нужно по-разному;
- Нельзя начинать работать без эскиза, новичку следует отказаться от импровизации;
- Нельзя хвататься за всё сразу и стараться выполнить сложные задачи, нужно постепенно продвигаться от самых простых заданий к более сложным.

## **Раздел 3. Поэтапное выполнение контурной резьбы по дереву**

### **Тема 3.1. Подготовка материалов и инструментов**

Современные инструменты для резьбы открывают широкие возможности для художников.

К специализированным инструментам резчика предъявляются поистине высокие требования. Инструменты заранее наточены проверены на деревянном бруске того же дерева, что и заготовка.

Для работы понадобятся следующие инструменты и материалы:

- нож-косяк (силовой нож);
- стамески – уголковые;
- клюкарзы (специальный вид стамески, помогающий сделать углубления);
- приспособление для зажима (струбцины);
- разделочная доска из фанеры или дерева;
- наждачная бумага разной зернистости;
- калька бумажная;

➤ морилка «Лиственница».

**Важно при работе наждачной бумагой инструменты не должны с ней соприкасаться!**

### **Тема 3.2. Подготовка рисунка и перевод его на изделия**

После того как все материалы и инструменты готовы к работе приступаем к выбору рисунка и его переносу на заготовку.

1. Рисунок может быть, разнообразным все зависит, от ваших желаний и предпочтений.
2. Когда рисунок выбран, подгоняем его под размер нашей заготовки и распечатываем.



3. Отрезаем кальку по размеру нашего рисунка для дальнейшего перевода рисунка на кальку.

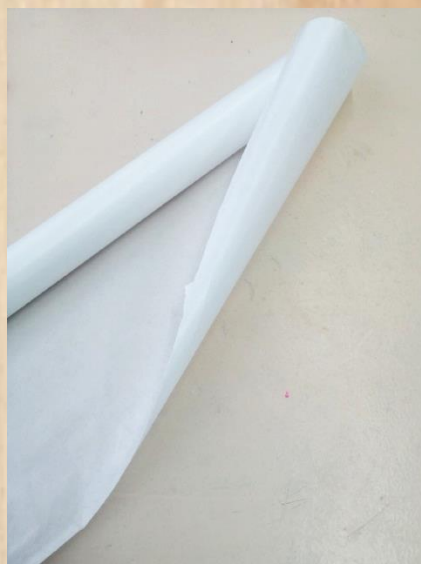

4. Скрепляем кальку и рисунок вместе скрепками, так чтобы скрепки не мешали переводу рисунка. Карандаш для перевода рисунка обязательно должен быть мягким М(В). Рисунок обводится с двух сторон кальки, чтобы избежать зеркального отражения, чтобы упростить себе задачу можно рисунок заранее отзеркалить на компьютере или телефоне.



5. Когда рисунок переведен на кальку, полученное скрепляем малярным скотчем. Начинаем перевод рисунка на дерево.



6. Если после перевода рисунка, рисунок выглядит бледно его можно обвести карандашом ТМ (НВ).



### Тема 3.3. Подготовка поверхности изделия. Этапы контурной резьбы по дереву. Отделка изделия лаком.

Основа может быть любой – светлой, темной, блестящей. В зависимости от вашего желания, и выбранного эскиза.

Для своей основы я выбрала морилку «Лиственница» не на водной основе, она нужного оттенка.



Приступаем к окрашиванию нашей заготовки.



После окрашивания, ждем полного высыхания, чтобы добавить элементы. Добавлять нужные вам элементы можно только после полного высыхания, иначе дерево имеет свойство растекаться даже на сухой поверхности.



После полного высыхания элементов можно приступить к контурной резьбе по дереву.

Инструменты, который вы используете в работе их нужно тщательно проверить на повреждение. Инструменты должны быть хорошо наточен, ручка и лезвие не должны шататься, проверить инструмент можно на небольшом не нужном бруске дерева.



В контурной резьбе не четкого алгоритма выполнения того или иного элемента. Этапы простаиваете вы сами.

Постепенно вырезая все элементы вашего рисунка.



Силовым ножом оконтуреваете те части, которые вам нужно будет убрать в большом объёме. В случае этого рисунка оконтуреваются силовым ножом глаза, рот и блики на носу нам нужно выделить и убрать довольно большую площадь тонированного дерева. После оконтуревания клюкарзой убираются частички тонированного дерева.



Дальше вырезается оставшаяся часть элементов уголковой стамеской.



Далее идет отделка изделия лаком, поскольку морилка, которой покрывалось изделие, было не на водной основе лаком можно покрыть всего на один раз. Если морилка на водной основе для лучшей защиты дерева от загрязнения и влаги изделие нужно покрыть лаком на два раза минимум.

Готовое изделие:



## Список литературы

<https://vplate.ru/rezba-po-derevu/koturnaya/>

<https://kelmochka.ru/rezba-po-derevu>

<https://rezbawood.ru/uroki-rezby/koturnaya-rezba>

<https://proekt-sam.ru/rezba/rezba-po-derevu-dlya-nachinayushih.html>

<https://yandex.ru/images/>

<https://tatianka.ru/>

## Приложение Раздел 1.

Нож-косяк (силовой нож)



Стамески – полукруглые



Клюкарза



Напильник



Надфили



Ножовка



Приспособление для зажима (струбцины)



Наждачная бумага



Деревянные бруски Липа



## Раздел 2.

Древесина рекомендуемая для использования при резьбе по дереву



Морилки



Калька бумажная



Светлая основа, цветная роспись, тонированная или черный лак.



faska.ucoz.ru



faska.ucoz.ru



### Раздел 3.

Размер рисунка 23x15

15



